



# Bootcamp trend dringt door in zitelementen voor openbare ruimte

Sporten en zitten gecombineerd

## Solid bootcamp elementen: zitrand en bootcamp element in één

De openbare ruimte wordt steeds vaker als ontmoetingsplek gezien. Stadsparken, speel- en trapveldjes, schoolpleinen, skateparken en natuurgebieden, jong en oud komen er samen om de dag door te nemen en te bewegen. De behoefte om buiten te sporten groeit sterk.

Struyk Verwo Infra introduceert hiervoor Solid bootcamp elementen.

Auteur: Willemijn van Iersel

### Keuze uit vijf elementen

Solid bootcamp elementen zijn van beton waaraan RVS beugels zijn toegevoegd. Er zijn vijf verschillende uitvoeringen, zodat er een variëteit aan oefeningen uitgevoerd kan worden: de Slide, Push Up 1, Push Up 2, Mountain Climber en Sit Up. Deze bootcamp elementen zijn vrijstaand te plaatsen, maar kunnen ook worden geschakeld. Daarnaast is deze sportieve lijn perfect te combineren met het ruime assortiment Solids & Seats parkbanden en zitelementen.

### Veilig gebruik in openbare ruimte

Betonnen elementen zijn onderhoudsarm, hufproof en hebben een lange levensduur. De Solid bootcamp elementen zijn bovendien gekeurd door het Keurmerkinstituut en mogen als gecertificeerde sport- en spel-elementen in de openbare ruimte worden geplaatst.

Ze voldoen aan alle veiligheidseisen met betrekking tot spelen en bewegen.

### Voordelen op een rij

- Gecertificeerd sport- en spelelement
- Hufproof
- Onderhoudsarm
- Lange technische levensduur
- Plaatsing als vrijstaand element of geschakeld met andere bootcamp-elementen
- Perfect te combineren met Solids & Seats-lijn

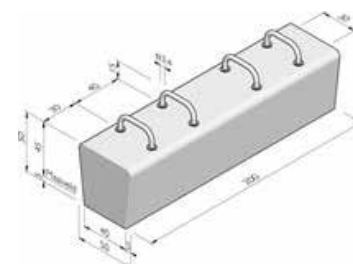

Mountain Climber

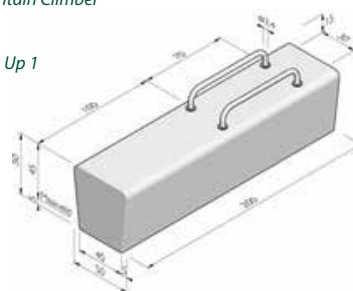

Push Up 1

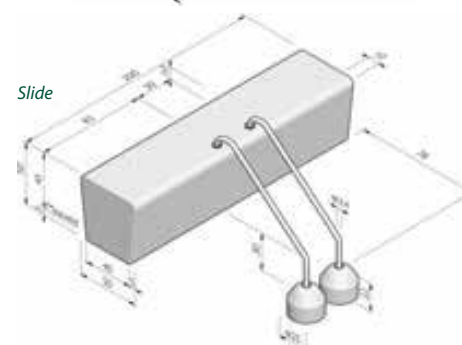

Slide



[www.struykverwoinfra.nl](http://www.struykverwoinfra.nl)

Ontwerp: Marjan Ketner / Ketner Olsen architecten  
(in samenwerking met Studio Papas)